

原创性教材建设的价值意蕴与实践理路

——以税收学教材为例

金越 刘自挥 周俊华

高等教育出版社，北京

摘要 | 原创性教材建设是构建中国特色哲学社会科学自主知识体系的必经路径，是我国自主学术体系、话语体系建设的重要一环，更是培养担当民族复兴任务的时代新人和涵养伟大复兴精神根基的迫切需要。本文在系统阐释原创性教材本土化理论创新与自主知识体系构建、价值观念引领与文化自信建立、话语主导权建设与文化软实力提升三大价值意蕴，以及思政引领、自主意识、协同创新、问题导向四个内容表征的基础上，探索了以“两个结合”和“四个创新”为连接点、以融媒体、数字化为形式支撑的原创性教材建设路径，并以税收学教材建设为例，探讨了以经典理论框架为主线、以马克思主义中国化和中华优秀传统文化及时代精神为支线、以物理空间层和拓展空间层为载体的“一体两翼多维度”的原创性教材建设实践理路。

关键词 | 原创性教材；本土化理论创新；自主知识体系构建；建设路径；税收学

Copyright © 2026 by author (s) and SciScan Publishing Limited

This article is licensed under a [Creative Commons Attribution-NonCommercial 4.0 International License](https://creativecommons.org/licenses/by-nc/4.0/).

<https://creativecommons.org/licenses/by-nc/4.0/>

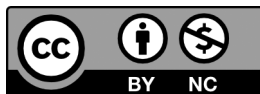

1 原创性教材建设的价值意蕴与内容表征

1.1 原创性教材的价值意蕴

原创性是哲学社会科学领域的一个重要概念。2016年5月17日，习近平在哲学社会科学工作座谈会上首次提及原创性。他指出，哲学社会科学有没有中国特色，归根到底要看有没有主体性、原创性。2022年2月19日，教育部印发《新时代马克思主义理论研究和建设工程教育部重点教材建设推进方案》，提出“着力建设适应新时代新要求、体现中国特色的高水平原创性教材”的要求。2024年7月18日，中国共产党第二十届中央委员会第

三次全体会议通过了《中共中央关于进一步全面深化改革、推进中国式现代化的决定》，提出了哲学社会科学领域的深化改革任务：“创新马克思主义理论研究和建设工程，实施哲学社会科学创新工程，构建中国哲学社会科学自主知识体系。”2025年1月，中共中央、国务院印发了《教育强国建设规划纲要(2024—2035年)》，提出相关重点任务。2025年2月14日，教育部办公厅发布《教育部办公厅关于开展新时代高校哲学社会科学原创性教材建设培育有关工作的通知》，明确了原创性教材建设“坚持主题主线”“坚持反映实践”“坚持突出原创”“坚持适教利学”“坚持成果导向”的五大建设目标和原则。

通讯作者：金越，高等教育出版社编辑，研究方向：编辑出版、教材建设。

文章引用：金越，刘自挥，周俊华. 原创性教材建设的价值意蕴与实践理路——以税收学教材为例[J]. 教育研讨, 2026, 8(3): 311-318.

<https://doi.org/10.35534/es.0803058>

在学术研究方面,顾海良指出,构建中国特色高水平原创性教材体系是高校哲学社会科学建设的根本要求,也是全面推进高校哲学社会科学学科体系、学术体系、话语体系及自主知识体系建设的战略谋划。^[1]刘超指出,中国特色原创性教材体系建设是在出版领域落实国家教材发展战略的应有进路,以习近平新时代中国特色社会主义思想为指导,聚焦时代新人的培养、中国自主的知识体系的建构,以原创性的思想内容和呈现形式,服务于中华民族现代文明建设与人类命运共同体的构建。^[2]李重等指出,“中国系列”原创教材以其政治性、民族性与创新性为鲜明标识,是中国特色教材、世界一流教材的具体形式。^[3]

结合文件精神 and 学术研究成果,原创性教材具有以下价值意蕴。

1.1.1 为本土化理论创新与自主知识体系构建提供物理场域,促进中国实践的学理转化

原创性教材能够为本土化理论创新和自主知识体系构建提供物理场域,从“两个结合”出发,以中国的实际研究为基础,总结实践规律,提出具有学理性的全新理论,形成适应中国特色社会主义发展要求、立足国际学术前沿、门类齐全的哲学社会科学体系。

1.1.2 为价值观念引领与文化自信建立筑牢精神根基,实现中国立场的有机融入

原创性教材一方面能够在创新知识、创新理论的论述中,融入中国思想、中国观念、中国态度、中国立场,同时完成中国特色社会主义文化的现代化表达和中华优秀传统文化的民族性表达两方面价值表达,在实现学术创新的同时实现价值观念引领;另一方面在中国实践中融入中国方法、中国标准、中国哲学,以马克思主义中国化时代化最新成果、中华民族五千多年的文化积淀与社会主义核心价值观体系,引领广大青少年坚定对中华文明与中国特色社会主义的高度认同,完成文化自信的建立,同时讲好中国故事、做好中国理论的外国实践,为世界各国创造人类文明新形态提供中国智慧和方案,增进国际社会对中国发展经验的理解与认同,在展现实践创新的同时彰显中华文明的哲学魅力。

1.1.3 为话语主导权建设与文化软实力提升奠定理论基石,完成中国哲学的有力输出

原创性教材从中国改革发展的理论和实践出发,在经验总结、学科反思和知识重构的过程中,实现知识创新、理论创新和方法创新,并通过“走出去”促成国内外学科前沿的交流合作,以开放、包容的态度融通中外文化、增进文明对话,推动更大范围、更广领域、更深层次的对外交流,让世界感受中华文明的悠久历史、中华文化的博大精深。同时,原创性教材囊括中国理论的外国实践的经验总结和学理归纳,形成自我解释和自我印证的学术闭环,使中国经验可复制、可借鉴,真正为

构建人类命运共同体服务,从解决中国之问上升到解决世界之问、时代之问。在此过程中,逐步构建中国特色哲学社会科学学术话语体系,持续提升我国在国际学术领域的话语影响力。

1.2 原创性教材建设的内容表征

1.2.1 政治性、民族性、思想性并重,思政引领作用突出

政治性、民族性和思想性是原创性教材的鲜明特色。原创性教材应充分彰显国家意志,在党的全面领导下充分反映社会主义底色,发扬中国特色社会主义教育制度的优越性,为教育强国建设筑牢制度基础、提供坚实的学理依据,立足人民教育的本质,用政治性、民族性、思想性相统一的内容满足人民精神需求、塑造精神根基。

1.2.2 强调中国知识体系的主体性,完成自主意识的强化

自主意识的核心要义在于强调中国知识体系的主体地位。国际学术界对“后殖民主义”问题的研究反思指出,西方对“东方”的研究只是支配“东方”的一种方法,揭示了西方中心主义的“依附性”知识体系传播现象,侧面印证了自主意识的重要性。

为了摆脱这种“依附性”,原创性教材扎根中国本土社会和文化现实,从中国改革发展的理论和实践出发,进行经验总结、学科反思和知识重构,加强中国特色、本土化实践等核心命题的规律研究,总结中国标准和道路范式,形成可输出的中国方案、可借鉴的中国哲学和可学习的中国智慧。

为了推动知识体系由“依附性”向“主体性”转型,原创性教材应坚持“以我为主、为我所用”的原则,研究借鉴一切有益的知识体系和研究方法,吸收借鉴一切有价值的理论资源和因素,在学术命题、学术思想、学术观点、学术标准、学术话语,以及知识体系的汇聚、集成、理论应用上,充分体现中国特色、中国风格和中国气派。

1.2.3 知识创新、理论创新、方法创新并举,充分体现协同创新

原创性教材立足学科前沿,秉持以创新教育培养创新人才的理念,以为新质生产力的形成奠定教育基础、人才基础为目标,以解答中国问题、阐释中国实践为出发点,实现知识创新、理论创新、方法创新“三创”并举,既以当代中国现代化发展的战略需求与实践为背景,提出新概念、新范畴、新表述,又以马克思主义为指导,从我国改革发展的实践中挖掘新材料、发现新问题、提出新观点、构建新理论,对反映中国现实、解决中国问题的理论成果进行总结与提炼,更进一步将马克思主义基本原理与中国具体实际、中华优秀传统文化相结合,提出研究中国自己的、延续数千年的传统学

术体系、精神体系、价值体系的方法论。这不是现在能够观察到信息的简单集成，而是对我国中长期形成发展、积累的改革实践及马克思主义中国化时代化的有机总结，应有渐进发展的过程和学术、学理的认识过程，以及对各学科知识思想内涵、理论的理性反思和文化升华。

1.2.4 瞄准中国之问、世界之问、时代之问，强调问题导向

原创性教材瞄准国内外学科前沿的重大理论和实践

问题，主动对接国家战略、社会发展、人类命运共同体的需求，吸收先进的知识、前沿的理论、创新的成果，尤其是中国式现代化建设中的成功实践，以解决中国之问、世界之问、时代之问为最终目标，完成知识的集成、重构和创新，并建立知识体系、学科体系、学术体系和话语体系。

2 原创性教材建设的路径思考

原创性教材的建设路径如图1所示。



图1 原创性教材的建设路径

Figure 1 The pathway of developing original textbooks

2.1 以“两个结合”和“四个创新”为连接点进行内容设计

在内容设计上，原创性教材首先应围绕党的重大理论成果展开，充分体现马克思主义中国化时代化成果，以及本土化理论创新、文化创新、制度创新、实践

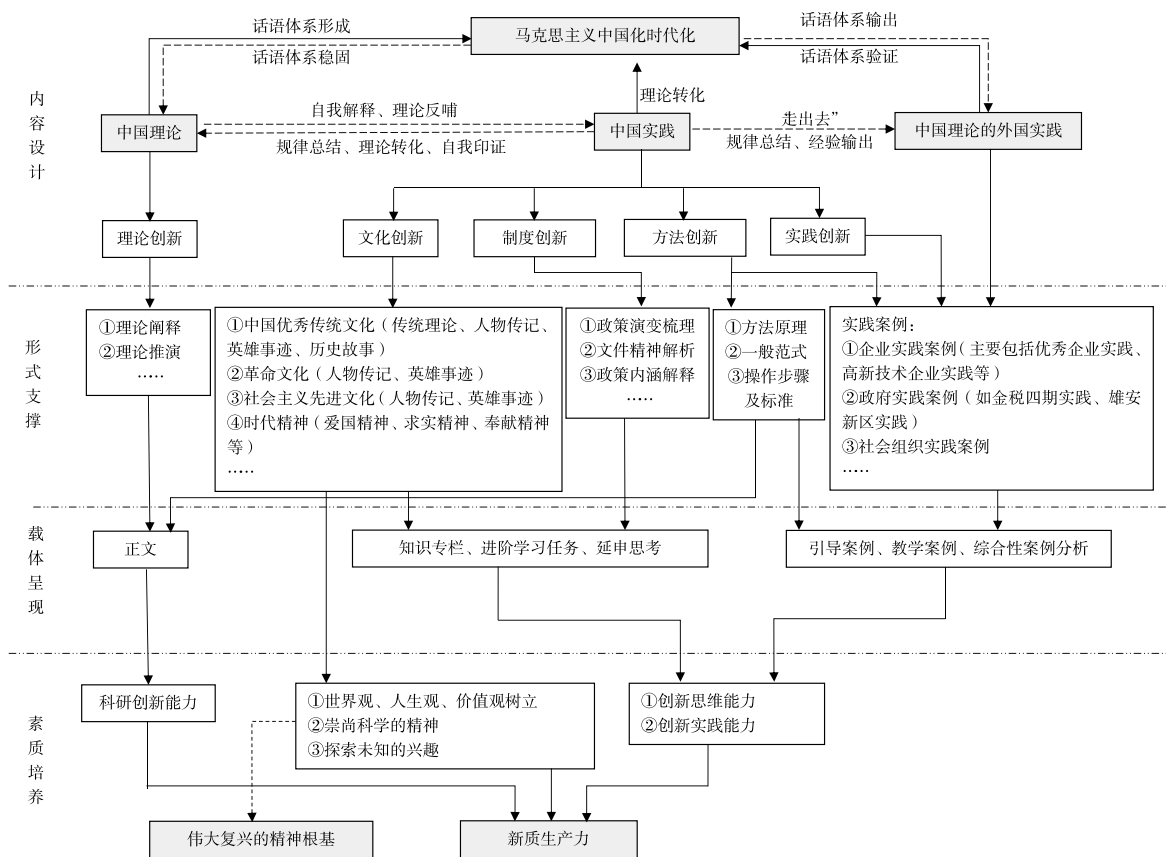
创新，同时完成有“中国筋骨”的自主知识体系构建，即学科核心范畴的构建、主要理论之间内在逻辑梳理及“以我为主”的知识体系架构。其次应以社会主义意识形态的价值规范和行为引导为重要依据，系统呈现中华优秀传统文化、革命文化和社会主义先进文化等。最后

应在各学科的学理基础上,实现思想体系与学科知识的有机融合,以不脱离学科理论基础为限度,拒绝生搬硬套。

具体而言,原创性教材应基于各学科的学科优势、培养目标及理论范畴,从“四个自信”出发,融合以下内容。

2.1.1 实践创新、制度创新与方法创新,主要体现为新时代伟大实践

实践创新、制度创新与方法创新,是原创性教材原创性的根本,一切创新都依托中国实践的经验总结和理论转化。中国实践的成果主要包括实践创新、制度创新与方法创新三个层面,体现在政府、企业、社会组织三个维度。具体而言,原创性教材应详细展示以下实践的方法、过程、成果:(1)马克思主义的中国实践及其本土化改造,包括但不限于当代中国的科技文明、工程实践、制度设计与改革创新;(2)中国理论的中国实践,即马克思主义的本土化改造实践,包括但不限于中国式现代化建设中的成功实践,这既是对马克思主义中国化的实践印证,又是对中国理论自我印证的;(3)中国理论的海外实践探索,即依托“一带一路”等国际平台,推动中国发展经验、理论成果与各国实际相结合的本土化实践,为全球发展提供可借鉴的中国思路。

原创性教材还应总结上述创新实践进行经验、规律和方法论,提出中国原创的方法论和哲学观点,为创新理论的诞生和自主知识体系的建成奠定基础。

2.1.2 理论创新,主要体现为创新理论与自主知识体系

原创性教材应基于中国实践,构建与中国发展实践相匹配的学科知识框架,并完成话语体系的本土化转向,提出具有原创性、标识性、解释力,且为国际社会所理解和接受的新概念、新范畴与新表述。中国创新理论与自主知识体系的发展,建立在对学科意识、学科立场和学科视角的实践反思的基础上,既应有体系化、学理化的理论论述,又要有可复制、已验证的方法应用和标准应用案例。具体内容包括:(1)标识性的基本概念、关键范畴提炼,形成关键词汇表、关键概念表、范畴表;(2)原创性的理论表述,系统展示中国科技成就、标准和道路范式;(3)创新性的方法论,即基于中国经验的规律性总结、中国实践的方法论总结。

2.1.3 文化创新,主要体现为中华优秀传统文化、革命文化、社会主义先进文化等,尤其是它们的创造性转化和创新性发展

中华优秀传统文化、革命文化、社会主义先进文化等,共同构成了实现中华民族伟大复兴的精神根基,是中国实践的文明展现、文化创新的重要成果,理应是原创性教材的重要内容。

对于中华优秀传统文化,首先应阐释好讲仁爱、重民本、守诚信、崇正义、尚和合、求大同等核心理念的具体内涵和时代价值,讲清楚中华文化中宇宙观、天下观、社会观、道德观、文明观、民主观、生态观等价值理念和鲜明特色,充分展示中华优秀传统文化的精神沃土,增进学生对中华优秀传统文化的深刻理解,增强文化自信和价值观自信。其次应阐释好中华优秀传统文化的创新性发展和创造性转化,有意识地突出中华文脉赓续、优秀传统文化迸发新的生机活力的方式方法,即其对解决现实问题的哲学指导。

对于革命文化,应以其与社会主义先进文化的融合为核心,增强教材建设的历史底蕴、中国特色与主流价值。对于社会主义先进文化,应囊括社会主义核心价值观、中国共产党人的精神谱系、时代精神等优秀思想。其中,时代精神包括爱国精神、求实精神、奉献精神、劳动精神、劳模精神、工匠精神、企业家精神等。原创性教材还应帮助学生树立正确的世界观、人生观、价值观,培育学生崇尚科学的精神,激发探索未知的兴趣。

实践创新、制度创新、方法创新、理论创新与文化创新,五者相互促进、相互解释、相互印证,共同论证中国科学的科学性、中国方案的可行性及自主话语体系的自洽性,进而促进国内外话语体系认同。

2.2 以融媒体、数字化为形式支撑,实现多线并行的载体呈现

在形式支撑上,原创性教材应注重融媒体的广泛应用。对于难以理解的理论、方法,要给出详细的论证过程,提供视频解析、大师导学、动态图、学理可视化等拓展学习资料。原创性教材还应充分利用数字化技术,建立多元教学空间,利用有声读物、视频嵌入、虚拟现实、研发与教材配套的移动端人工智能助手等数据化手段,丰富教材形式,以平台为中介,不断完善教材的配套知识服务。

在载体呈现上,原创性教材应做到以下几点:

(1)双线并重:以理论为主线、实践为辅线,在正文中设计理论阐述、方法解释等学理性内容,在知识专栏、进阶学习任务、延伸思考、案例分析等辅文中,介绍理论实践、方法应用。(2)形成学理闭环:理论及其实践应体现自我解释与自我印证。理论、方法介绍后,应配以相应中国实践分析,使理论能够对实践事实进行解释;中国实践案例中应采用相应理论、方法,使实践能够对理论进行印证,形成自我解释和自我印证的学理闭环。(3)教学相长:坚持“传道”“授业”“解惑”三位一体,服务师生教学共同体。原创性教材既要注重“授业”功能的发挥,精心选择理论知识和实用案例,也要在“传道”“解惑”两端发力,设计丰富的教学活动并明确学习路径。

不同内容设计可采取的形式支撑、载体呈现及基本要求,如图2所示。



图2 不同内容设计可采取的形式支撑与载体呈现及其基本要求

Figure 2 The formal support, carrier presentation, and basic requirements of different content designs

2.3 以伟大复兴的精神根基培养和催生新质生产力的人才储备为素质培养目标

原创性教材归根结底是以为复兴伟业涵养精神根基和以为新质生产力升级储能为结果的，旨在为国家立心、为民族立魂、为发展储能。因此，原创性教材一方面要支持学生的创新思维能力、创新实践能力、科研创新能力等的培养；另一方面要为学生全面发展和素养培育提供支持，即能够帮助学生树立正确的世界观、人生观、价值观，激发学生探索未知的兴趣、培养崇尚科学的精神。

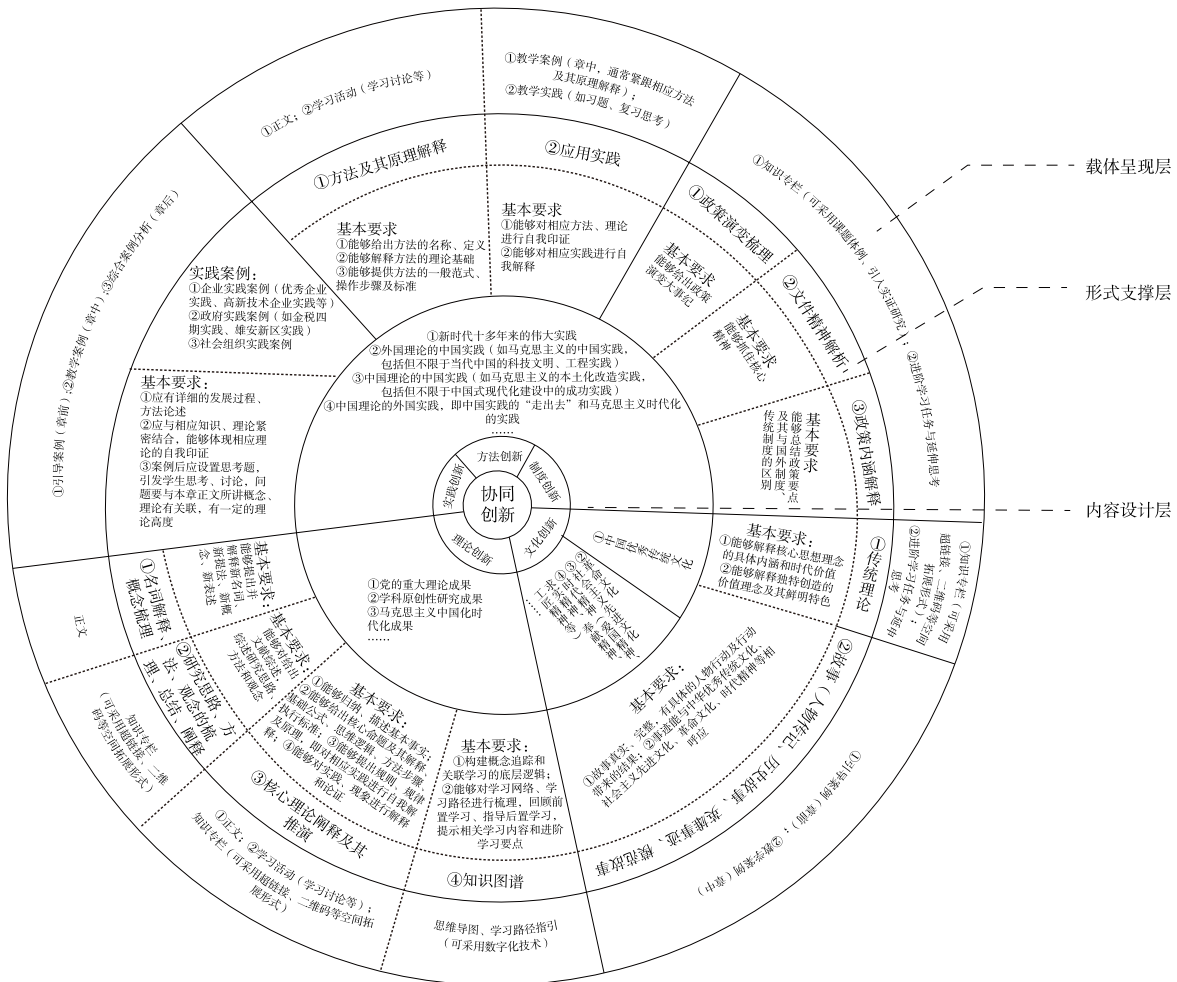
3 原创性教材建设的实践探索——以税收学教材为例

3.1 核心编写理念

税收学原创性教材旨在充分总结中国税收治理学理

问题与实践问题，对中国现行税制及相关制度进行学理性解释，并最终形成自主知识体系。其核心编写理念可归纳为以下三条。

(1) 充分展现中国新时代税收治理的创新实践：力求突出新时代税收治理在国家治理中的作用和地位，加大阐释国际税收与前沿税收理论与政策的力度，从区块链、人工智能税收应用前沿，共享经济、数字经济税收治理前沿等角度，研究新经济、新技术的税收治理原理与实践应用。

(2) 全面梳理中国新时代税收治理的理论创新：着重税收基本理论的阐释，不仅在税收原则、税收经济效应等基本理论知识的基础上，讨论最优税收理论、税制结构理论、宏观税负理论、税负转嫁理论、税收成本理论、税权划分理论、税收法治理论、产权税收理论、税收信用理论等多层面、多维度的税收学理，而且融入中国传统治税理念与治税科学，坚持“两个结合”，并充分融通马克思主义的资源、中华优秀传统文化的资源、

国外哲学社会科学的资源，提出新时代中国现代化税收治理理念与理论。

(3) 助力中国自主税收学知识体系、学术体系与话语体系建立：致力于梳理、构建一整套解释、评判税收现象、解读税收政策及其经济调控手段的系统化税收学理论体系，建立并培养学生掌握现代社会条件下的税收学理论范式、研究方法，以及对待税收问题的思维方式。

3.2 思想内容与体例结构创新及其编辑技术支持

在思想内容与体例结构的创新设计上，税收学原创性教材以税收学经典理论框架为教材主线，以马克思主

义中国化、中华优秀传统文化和时代精神为支线，形成“一体两翼”的基本框架，细致剖析中国实践、中国道路、中国制度、中国理念、中国文化，有机实现“两个结合”，体现从中国改革实践出发的经验总结和学科反思。同时，凭借数字技术和融媒体技术，通过颗粒化资源补充相关知识及理论研究，从物理空间层和拓展空间层两个维度，立体化融通马克思主义、中华优秀传统文化及国外哲学社会科学三方面的思想资源，最终实现知识重构、理论创新与自主知识体系建设。其思想内容与体例结构的整体设计及相应编辑技术支持，如图3所示。



图3 税收学原创性教材思想内容与体例结构的整体设计及相应编辑技术支持

Figure 3 Overall design of ideological content and structural framework for original public finance textbooks, along with corresponding editorial technical support

为实现上述思想内容与体例结构的创新，税收学原创性教材将以下编辑技术作为支撑。

3.2.1 以“中国智慧”“中国文化”两大特色栏目充分展示我国创新实践成果与创新理论验证成效

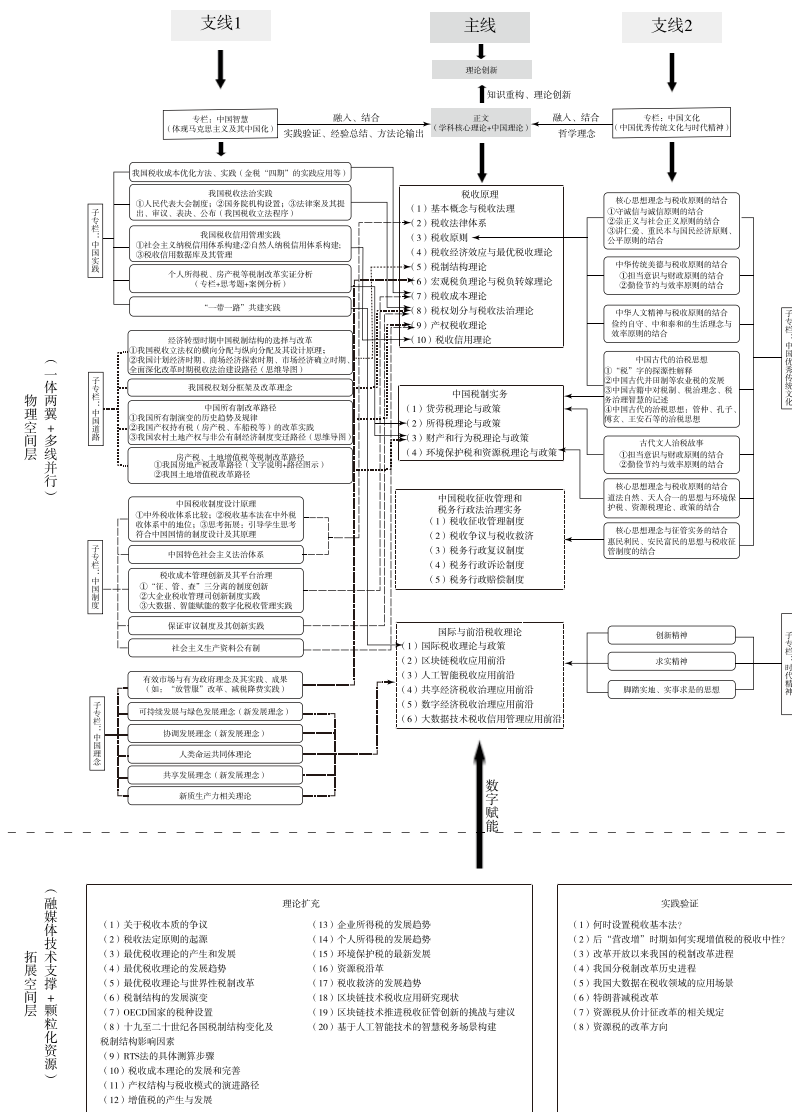
(1) 以“中国智慧”特色栏目充分展示马克思主义及其中国化。该栏目下设“中国实践”“中国道路”“中国制度”“中国理念”四类子栏目，对我国税收成本优化、税收法治、税收信用管理、各税种税制改革与实践、“一带一路”税收治理共建等税收治理实践，进行经验总结、方法论总结与学理转化，从而建立道路自信、理论自信和制度自信。

(2) 以“中国文化”特色专栏展示中华优秀传统文化及时代精神。该栏目下设“中华优秀传统文化”“时代精神”两类子栏目，为建立“文化自信”提供教学资料，并实现在税收学理论中融入中国哲学，形成“中国魂”。

栏目中的内容与正文中的理论论述相互印证、相互解释，形成能够自我解释和自我印证的自主知识体系，完成实践创新向理论创新的转化，以及理论创新对实践创新的反哺。

3.2.2 充分利用学习活动引导学生思考社会主义制度之优越，引领广大青少年坚定对中华文明与中国特色社会主义的高度认同

(1) 设计丰富且有趣的案例导入、案例分析，尤其是思考、讨论等内容，在不脱离相关章节学科理论的基础上，围绕中国实践或中国古代政治、文化、经济理念展开讨论。例如，为税收与税法概述章节设计案例导入——“曹操开征租调税”。这些内容有利于激发学生的学习兴趣，促进学生深入了解中国现实。

(2) 设计丰富的课堂思考、案例思考，并在复习思考题中设计以税务硕士招生考试难度为限的论述题，围绕中国制度与外国制度区别、中国制度之所以然展开讨论。例如，在“税收基本法”的理论阐述下，设计“查阅资料，分析中国目前为何没有设置税收基本法，以后是否需要设置税收基本法”的课堂思考，并以二维码链接补充拓展学习内容——何时设置税收基本法？一方面引导学生深入了解中国国情、深刻体会中国现实、深入理解中国问题，深刻思考并理解社会主义制度与中国问题的适配度、中国道路与中国国情的契合度；另一方面引导学生对所学理论进行展望、复习和应用，引导学生思考社会主义现代化建设的可行路径，增强其理论创新、实践创新能力。

3.2.3 灵活运用数字技术和融媒体技术拓展多维教学空间

税收学原创性教材充分利用数字技术手段，以基于移动终端的二维码立体化呈现颗粒化的国外哲学社会科学的资源，包括世界各国哲学社会科学取得的积极成果、学科前沿理论成果等，经由不同媒体平台的叠加呈

现，实现了三方面思想资源的立体融合，拓宽了教材的教学平面。

例如，在阐述税收的概念和本质时，税收学原创性教材首先在正文中分别介绍马克思提出的、公共产品理论下的、法学视角下的税收概念，然后在“中国智慧”特色专栏中介绍“税”的探源性解释和我国经典古籍中的税收概念，最后通过二维码拓展空间补充“关于税收本质的争议”的拓展阅读资料，展示了丰富的国际学术观点，将马克思主义、中华优秀传统文化、国外哲学社会科学的资源以学科知识点为节点紧密结合。

4 结语

教材是知识传播与人才培养的重要载体，是自主知识体系、国际话语权等国家软实力发展的重要支点。原创性教材应充分应用融媒体技术，采用多线并行的形式，在不同教材维度和学科主体理论的基础上，融入党的重大理论成果、马克思主义中国化时代化、中华优秀传统文化、革命文化、社会主义先进文化，充分展示马克思主义的中国实践、中国理论的中国实践，以及中国理论的外国实践的多维度理论印证，最终实现理论创新和自主知识体系、话语体系的建设。

在大数据、移动互联网、人工智能等新兴技术高速发展的今天，原创性教材还应持续提升高新技术的赋能作用。^[4]一方面，要加快教材出版的“数字化”进程，加强知识图谱与元数据库建设；另一方面，要深化垂直大模型和人工智能学习助手的协同应用，尽快将融媒体教材升级为以学生为主体、以自主知识体系为引导路径、以教材为载体的定制化学习空间。此外，原创性教材还应注重知识服务生态的完善，建立大数据和人工智能支持的教育评价和科学决策制度。^[5]以上内容仍值得深入探讨。

参考文献

- [1] 顾海良. 加快构建中国特色高水平原创性教材体系的若干问题[J]. 中国大学教学, 2024(10): 84-90.
- [2] 刘超, 谭方正. 中国特色原创性教材体系建设的内容表征与路径机制[J]. 中国高等教育, 2024(24): 30-36.
- [3] 李重, 张宇. 大学出版社在“中国系列”原创教材建设中的使命与责任[J]. 科技与出版, 2025(4): 13-22.
- [4] 姜艳艳. 融媒体背景下新形态公共体育教材出版的探索与实践[J]. 新闻研究导刊, 2023(10): 233-236.
- [5] 周俊华. “与时俱进推进教材建设”[N]. 光明日报, 2024-04-30(13).

The Value Implications and Practical Pathways of Developing Original Textbooks: A Case Study of Public Finance Textbooks

Jin Yue Liu Zihui Zhou Junhua

Higher Education Press, Beijing

Abstract: The development of original textbooks is an essential pathway for constructing an independent knowledge system for philosophy and social sciences with Chinese characteristics. It constitutes a crucial component in building China's independent academic and discourse systems, and is an urgent necessity for cultivating new-generation talent capable of undertaking the mission of national rejuvenation and fostering the spiritual foundation for the great rejuvenation of the Chinese nation. Based on a systematic interpretation of three major value implications of original textbook development-localized theoretical innovation and the construction of an independent knowledge system, value guidance and the establishment of cultural confidence, and discourse power construction and the enhancement of cultural soft power, as well as four content characteristics, namely ideological and political guidance, consciousness of independence, collaborative innovation, and problem orientation, this paper explores pathways for developing original textbooks. These pathways are anchored in the 'two integrations' and 'four innovations', supported by the forms of integrated media and digitalization. Taking the development of public finance textbooks as an example, the paper further examines the practical pathway of original textbook development based on the 'one framework, two dimensions, multiple perspectives' model, which takes classical theoretical frameworks as the main line, the Sinicization of Marxism, fine traditional Chinese culture, and contemporary spirit as subsidiary lines, and the physical and expanded spatial layers as carriers.

Key words: Original textbooks; Localized theoretical innovation; Construction of an independent knowledge system; Development pathways; Public finance